

Artikel-Nr.: KTC_032S
EAN: 5908212029053
Farbe: Chrom
Garantie [Jahre]: 2



Duschkabinentür

Breite [mm]	800
Höhe	2000
Gehärtetes Glas - Dicke [mm]	6
Glasausführung	transparent
Active Cover Beschichtung	Ja

Charakteristische Merkmale:

- Nur die besten Materialien, deren Qualität durch Laboruntersuchungen bestätigt wird
- Hydrophobe Active-Cover-Beschichtung, die das Abperlen von Wasser erleichtert
- Abdeckung der Montageelemente
- Möglichkeit der Verwendung eines speziellen Active Cover-Präparats
- Sicheres und langlebiges gehärtetes Glas
- Kabine kann ohne Duschwanne direkt auf den Fliesen installiert werden
- Profile zum Ausgleich von Wandkrümmungen
- Stoß-, Chemikalien- und Fleckenbeständigkeit gemäß der Norm PN-EN 14428 + A1: 2008, bestätigt durch Tests des Instituts für Keramik und Baustoffe.
- Spezielles Mittel, das für die zu reinigenden Oberflächen unbedenklich ist

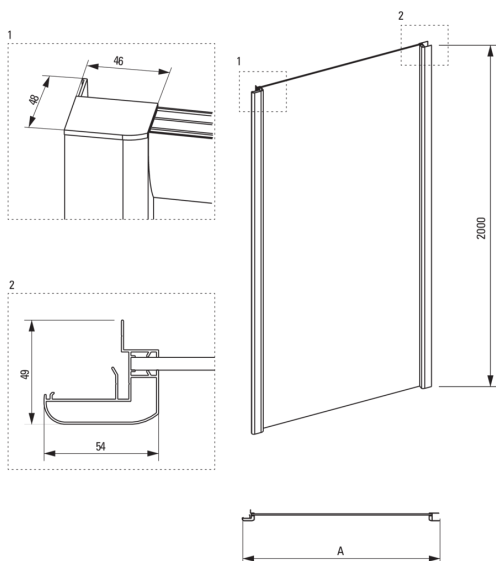

Model	Size	A(mm)
KTC 031S	900x2000	885-900
KTC 032S	800x2000	785-800