

CORREO

Lavabo de granito, encimera

Código de producto: CQR_SU5S

EAN: 5907650826613

Color: gris metálico

Garantía [años]: 10



Lavabo

Material	granito
Ancho [mm]	400
Longitud [mm]	500
Altura [mm]	100
Metodo de instalacion	encimera/de pie

Características:

- El acabado enriquecido con iones de plata agrega propiedades antisépticas
- Propiedades de granito de Ante: resistencia al impacto, alta temperatura, decoloración, choque térmico
- Libertad de conexión de elementos: conecte consolas y publicaciones a su discreción
- Las propiedades hidrofóbicas repelen las partículas de agua
- Una medida dedicada en la oferta es una caja fuerte dedicada para superficies limpias

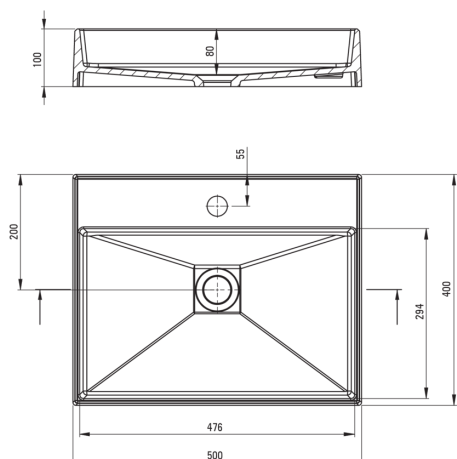

Tolerancia wymiarów ±5% dla wartości do 200 mm i ±3% dla wartości powyżej 200 mm
All dimensions in mm tolerance ±5% for below 200 mm and ±3% for above 200 mm