

ARNIKA

Lavabo de cerámica, encimera

Código de producto: CGN_6U6S

EAN: 5907650871644

Color: blanco

Garantía [años]: 10

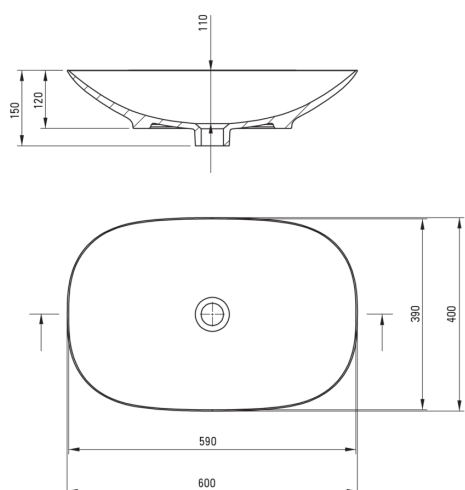

Tolerancia wymiarów $\pm 5\%$ dla wartości do 200 mm i $\pm 3\%$ dla wartości powyżej 200 mm
All dimensions in mm tolerance $\pm 5\%$ for below 200 mm and $\pm 3\%$ for above 200 mm

Lavabo

Material	cerámico
Ancho [mm]	400
Longitud [mm]	600
Altura [mm]	150
Metodo de instalacion	encimera/de pie

Características:

- Cerámica dura y duradera, no pierde sus propiedades con un uso largo
- Recubrimiento antibacteriano, evitando el desarrollo de microorganismos
- Solo los mejores materiales cuya calidad es confirmada por la investigación en el laboratorio
- Una medida dedicada en la oferta es una caja fuerte dedicada para superficies limpias