

# Wannenarmatur, thermostatisch

Artikel-Nr.: BCH\_01BT

EAN: 5907650815099

Farbe: Chrom

Garantie [Jahre]: 7

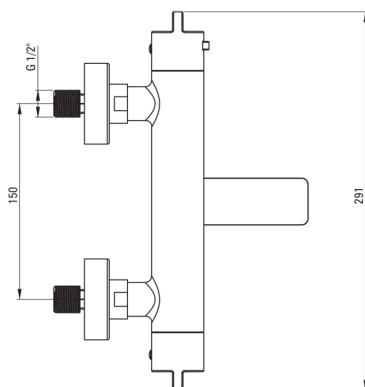
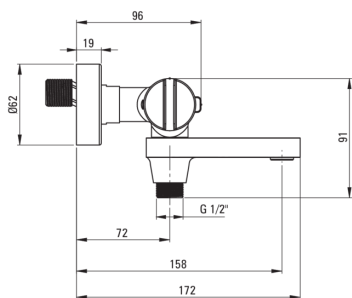

## Armatur

Ausführung	Chrom
Material	Messing
Art der armatur	Zweigriff, thermostatisch
Methode der montage	Wand-
Akkustische gruppe	II
Rückventil	Ja

## Kartusche

Temperatursperre	Ja
------------------	----

## Ausläufe

Auslaufart	klappbar
Armaturausladung [mm]	158
Material	Messing

## Funktionen-umschalter

Typ des umschalters	mit Aulauf intergriert
---------------------	------------------------

## Aerator

Typ des luftsprudlers	laminar, beweglich
Aerator gröÙe	M24

## Charakteristische Merkmale:

- Thermostatische Kartusche zur präzisen Einstellung der Wassertemperatur
- Armaturkörper ist aus hochwertigem Messing gefertigt
- Nur die besten Materialien, deren Qualität durch Laboruntersuchungen bestätigt wird
- 38°C Temperatursperre zum Schutz vor Verbrühungen
- Ergonomische Knöpfe erleichtern die Einstellung des Wasserflusses
- Hochwertiges Messing
- Verbindung von Funktionalität und Ästhetik
- Beweglicher Auslauf, der gleichzeitig als Funktionsschalter dient
- Beweglicher Silikonbelüfter erleichtert das Entfernen von Kalkablagerungen
- Verstärkte Rückschlagventile kompensieren Druckschwankungen
- Im Angebot Präparat zum Reinigen von Armaturen in allen Ausführungen